

iCook

INSTRUCTION BOOKLET

IK-GR

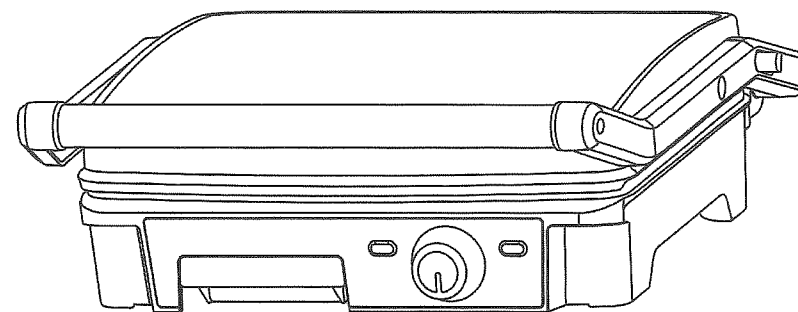

**IMPORTE BY: ROMICO J.T. TRADERS LTD
11 DIOS STR., 1056 NICOSIA-CYPRUS**

For you safety and continued enjoyment of this product

Always read the instruction book carefully before using

iCook

ΒΙΒΛΙΟ ΟΔΗΓΙΩΝ

Αρ. Μοντέλου: IK-GR

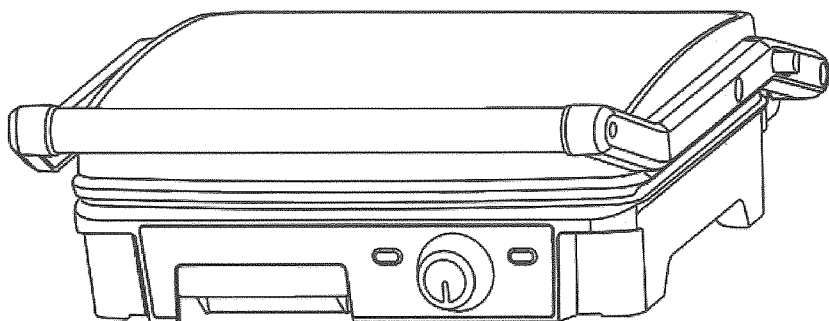

Για την ασφάλεια σας και τη συνεχή απόλαυση αυτού του προϊόντος
Να διαβάζετε πάντα το βιβλίο οδηγιών προσεκτικά πριν το χρησιμοποιήσετε

Made in PRC
ΕΙΣΑΓΕΤΑΙ ΑΠΟ:

ROMICO J.T. TRADERS LTD
Οδός Διός 11, 1056 Λευκωσία – Κύπρος
Τηλ. 22430310

ΣΗΜΑΝΤΙΚΕΣ ΠΡΟΦΥΛΑΞΕΙΣ

ΔΙΑΒΑΣΤΕ ΟΛΕΣ ΤΙΣ ΟΔΗΓΙΕΣ

- Χρησιμοποιήστε μόνο σε AC 220-240 Volt, 50 Hz. Χρήση μόνο για οικιακή χρήση.
- Μην αγγίζετε καυτές επιφάνειες. Χρησιμοποιήστε λαβή ή πόμολο.
- Για προστασία από τον κίνδυνο ηλεκτροπληξίας, μην βυθίζετε το καλώδιο, το φις ή τη μονάδα μαγειρέματος σε νερό ή οποιοδήποτε άλλο υγρό.
- Απαιτείται στενή επίβλεψη όταν οποιαδήποτε συσκευή χρησιμοποιείται από ή κοντά σε παιδιά.
- Αποσυνδέστε την πρίζα από την πρίζα όταν δεν τη χρησιμοποιείτε και πριν την καθαρίσετε. Αφήστε να κρυώσει πριν τοποθετήσετε ή αφαιρέσετε εξαρτήματα και πριν καθαρίσετε τη συσκευή.
- Μην χρησιμοποιείτε καμία συσκευή με ζημιά ή έχει δυσλειτουργήσει ή έχει υποστεί ζημιά με οποιονδήποτε τρόπο. Για να αποφύγετε τον κίνδυνο ηλεκτροπληξίας, μην προσπαθήσετε ποτέ να επισκευάσετε μόνοι σας τη Grill Toaster. Μεταφέρετε την σε εξουσιοδοτημένο πρατήριο για έλεγχο και επισκευή. Μια λανθασμένη επανασυναρμολόγηση θα μπορούσε να δημιουργήσει κίνδυνο ηλεκτροπληξίας κατά τη χρήση της Grill Toaster.
- Η χρήση εξαρτημάτων που δεν συνιστώνται από τον κατασκευαστή μπορεί να προκαλέσει πυρκαγιά, ηλεκτροπληξία ή κίνδυνο τραυματισμού από μωλ.
- Μην χρησιμοποιείτε σε εξωτερικούς χώρους ή για εμπορικούς σκοπούς.
- Μην αφήνετε το καλώδιο τροφοδοσίας να κρέμεται πάνω από την άκρη του τραπεζιού ή του πάγκου ή να αγγίζει ζεστές επιφάνειες.
- Μην την τοποθετείτε πάνω ή κοντά σε καυστήρα με αέριο ή ηλεκτρικό ή θερμαινόμενο φούρνο.
- Αποσυνδέστε τη μονάδα όταν τελειώσετε τη χρήση.
- Μην χρησιμοποιείτε τη συσκευή για άλλη χρήση από την προβλεπόμενη.
- Μην σκοπεύετε να λειτουργήσετε μέσω εξωτερικού χρονοδιακόπτη ή χωριστού συστήματος τηλεχειρισμού.
- Πρέπει να δίνετε ιδιαίτερη προσοχή όταν μετακινείτε μια συσκευή που περιέχει καυτό λάδι ή άλλα ζεστά υγρά.
- Η συσκευή αυτή μπορεί να χρησιμοποιείται από παιδιά άνω των 8 ετών και από άτομα με μειωμένες σωματικές, αισθητήριες ή διανοητικές ικανότητες ή χωρίς εμπειρία και γνώση, εάν επιτηρούνται δεόντως ή καθοδηγούνται στην ασφαλή χρήση της συσκευής από άτομο υπεύθυνο για την ασφάλειά τους. Τα παιδιά θα πρέπει να επιβλέπονται για να διασφαλίζεται ότι δεν παίζουν με τη συσκευή. Ο καθαρισμός και η συντήρηση δεν πρέπει να πραγματοποιούνται από παιδιά χωρίς επίβλεψη.
- Εάν το καλώδιο τροφοδοσίας είναι κατεστραμμένο, πρέπει να αντικατασταθεί από τον κατασκευαστή ή τον αντιπρόσωπο εξυπηρέτησης της συσκευής ή από παρόμοιο εξουσιοδοτημένο άτομο για την αποφυγή κινδύνου.

ΠΡΟΕΙΔΟΠΟΙΗΣΗ: ΓΙΑ ΝΑ ΜΕΙΩΣΕΤΕ ΤΟΝ ΚΙΝΔΥΝΟ ΠΥΡΚΑΓΙΑΣ Ή ΗΛΕΚΤΡΟΠΛΗΞΙΑΣ, ΜΟΝΟ ΤΟ ΕΞΟΥΣΙΟΔΟΤΗΜΕΝΟ ΠΡΟΣΩΠΙΚΟ ΠΡΕΠΕΙ ΝΑ ΚΑΝΕΙ ΕΠΙΣΚΕΥΕΣ.

ΑΠΟΘΗΚΕΥΣΕ ΑΥΤΕΣ ΤΙΣ ΟΔΗΓΙΕΣ ΜΟΝΟ ΓΙΑ ΟΙΚΙΑΚΗ ΧΡΗΣΗ ΓΕΙΩΜΕΝΟ ΒΥΣΜΑ

Για να μειώσετε τον κίνδυνο ηλεκτροπληξίας, αυτή η συσκευή διαθέτει γειωμένο βύσμα. Εάν το φις δεν ταιριάζει πλήρως στην πρίζα, επικοινωνήστε με έναν εξειδικευμένο ηλεκτρολόγο. Μην τροποποιείτε το βύσμα με κανέναν τρόπο και μην χρησιμοποιείτε προσαρμογέα.

ΑΝΑΓΝΩΡΙΣΗ ΕΞΑΡΤΗΜΑΤΩΝ

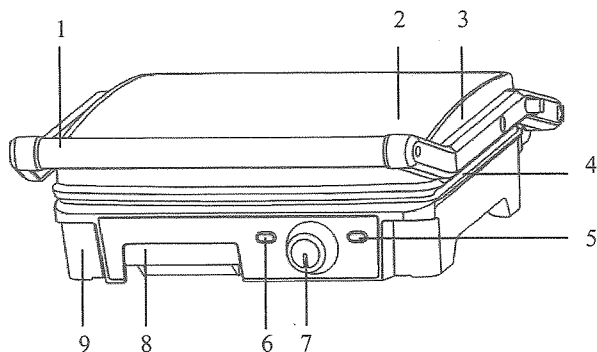

1. Λαβή
2. Διακοσμητικά πιάτα
3. Άνω Περιβλήμα
4. Αντικολλητικό πιάτο γκριλ
5. Έτοιμο φως
6. Φως ισχύος
7. Κουμπί θερμοστάτη
8. Δίσκος λαδιού
9. Κάτω Περιβλήμα

ΠΡΙΝ ΤΗΝ ΠΡΩΤΗ ΧΡΗΣΗ

- Διαβάστε προσεκτικά όλες τις οδηγίες και κρατήστε τις για μελλοντική αναφορά.
- Αφαιρέστε όλη τη συσκευασία.
- Καθαρίστε τις πλάκες μαγειρέματος σκουπίζοντας με ένα σφουγγάρι ή ένα πανί βρεγμένο σε ζεστό νερό.

ΜΗ ΒΥΘΙΖΕΤΕ ΤΗ ΜΟΝΑΔΑ ΚΑΙ ΜΗΝ ΤΡΕΧΕΤΕ ΝΕΡΟ ΑΠΕΥΘΕΙΑΣ ΣΤΙΣ ΕΠΙΦΑΝΕΙΕΣ ΜΑΓΕΙΡΕΜΑΤΟΣ.

- Στεγνώστε με ένα πανί ή χαρτί κουζίνας.
- Για καλύτερα αποτελέσματα, αλείψτε ελαφρά τις πλάκες μαγειρέματος με λίγο μαγειρικό λάδι ή μαγειρικό σπρέι.

Ειδιοποίηση: Όταν η Grill Toaster σας θερμαίνεται για πρώτη φορά, μπορεί να βγάλει ελαφρύ καπνό ή μυρωδιά. Αυτό είναι φυσιολογικό με πολλές συσκευές θέρμανσης. Αυτό δεν επηρεάζει την ασφάλεια της συσκευής σας.

ΠΩΣ ΝΑ ΧΡΗΣΙΜΟΠΟΙΗΣΕΤΕ

Πριν χρησιμοποιήσετε τη συσκευή για πρώτη φορά, αφαιρέστε τυχόν διαφημιστικά υλικά και υλικά συσκευασίας και βεβαιωθείτε ότι οι πλάκες μαγειρέματος είναι καθαρές και απαλλαγμένες από σκόνη. Εάν χρειάζεται, σκουπίστε με ένα υγρό πανί. Για καλύτερα αποτελέσματα, ρίξτε ένα κουταλάκι του γλυκού φυτικό λάδι στα αντικολλητικά πιάτα. Απλώστε με μια απορροφητική πετσέτα κουζίνας και σκουπίστε το περιττό λάδι.

ΠΡΟΕΤΟΙΜΑΣΙΑ ΤΗΣ ΤΟΣΤΕΡΙΑΣ ΓΚΡΙΛ ΣΑΣ

- Επιλέξτε τις πλάκες (πλάκες ψησίματος ή πιάτα ταψιού) που θέλετε να χρησιμοποιήσετε και βεβαιωθείτε ότι έχουν εγκατασταθεί.
- Κλείστε την Grill Toaster και συνδέστε την στην πρίζα τοίχου. Θα βρείτε τις κόκκινες λυχνίες τροφοδοσίας, που υποδεικνύουν ότι η Grill Toaster έχει αρχίσει να προθερμαίνεται. Όπως αυτή τη φορά, μπορείτε να είστε το κατάλληλο κουμπί θερμοστάτη για να ρυθμίσετε τον έλεγχο θερμοκρασίας στην επιθυμητή ρύθμιση: "MIN" για ανοιχτόχρωμα τρόφιμα και "MAX" για πιο σκούρα τρόφιμα. Στην αρχή, δοκιμάστε μια ρύθμιση στη μέση. Μπορείτε αργότερα να το προσαρμόσετε χαμηλότερα ή υψηλότερα σύμφωνα με τις προτιμήσεις σας. Τα διαφορετικά φαγητά θα μαγειρεύονται επίσης διαφορετικά.
- Θα προθερμανθεί περίπου 3-5 λεπτά για να φτάσει σε θερμοκρασία ψησίματος, οι πράσινες λυχνίες είναι έτοιμες, η Grill Toaster είναι έτοιμη για χρήση.

ΜΑΓΕΙΡΕΜΑ

Για χρήση ως ψησταριά επαφής

- Ρυθμίστε τη ρύθμιση θερμοκρασίας της τοστιέρας γκριλ στην επιθυμητή ρύθμιση. Στην αρχή, δοκιμάστε μια ρύθμιση στο μέγιστο. Μπορείτε αργότερα να το προσαρμόσετε χαμηλότερα ή υψηλότερα σύμφωνα με τις προτιμήσεις σας.
- Ετοιμάστε τα μπιφτέκια, τα κομμάτια κρέατος χωρίς κόκαλα και τις λεπτές φέτες κρέατος ή άλλα φαγητά σύμφωνα με τις οδηγίες και τοποθετήστε τα στο κάτω πιάτο μαγειρέματος.
- Κλείστε την επάνω πλάκα μαγειρέματος που έχει έναν επιπλέον μεντεσέ που έχει σχεδιαστεί για να πιέζει ομοιόμορφα το φαγητό. Η επάνω πλάκα πρέπει να χαμηλώσει τελείως για να υπάρχουν σημάδια γκριλ στα επιλεγμένα φαγητά.
- Όταν τα φαγητά ψηθούν, χρησιμοποιήστε τη λαβή για να ανοίξετε το καπάκι. Αφαιρέστε το φαγητό με τη βοήθεια μιας πλαστικής σπάτουλας. Μην χρησιμοποιείτε ποτέ μεταλλικές λαβίδες ή μαχαίρι γιατί μπορεί να προκαλέσουν ζημιά στην αντικολλητική επίστρωση των πιάτων μαγειρέματος.
- Χρησιμοποιήστε τη Grill Toaster ως σχάρα επαφής για να μαγειρέψετε μπιφτέκια, κομμάτια κρέατος χωρίς κόκαλα και λεπτές φέτες κρέατος και λαχανικών.
- Χρησιμοποιήστε τη Grill Toaster ως ψησταριά επαφής, όταν θέλετε να μαγειρέψετε κάτι σε σύντομο χρονικό διάστημα ή όταν αναζητάτε μια υγιεινή μέθοδο ψησίματος. Όταν μαγειρεύετε στη σχάρα επαφής, το φαγητό θα ψηθεί γρήγορα γιατί ψήνεται και τις δύο πλευρές του φαγητού ταυτόχρονα. Τα παϊδάκια στις πλάκες του γκριλ σε συνδυασμό με το στόμιο λίπους στη γωνία του πιάτου επιτρέπουν στο λίπος να στάζει από το κρέας και να στραγγίζει από τα πιάτα.

Για χρήση ως ψησταριά πίεσης

- Ρυθμίστε τη ρύθμιση θερμοκρασίας της τοστιέρας γκριλ στην επιθυμητή ρύθμιση. Στην αρχή, δοκιμάστε μια ρύθμιση στο "4-6". Μπορείτε αργότερα να το προσαρμόσετε χαμηλότερα ή υψηλότερα σύμφωνα με τις προτιμήσεις σας.
- Ετοιμάστε τα σάντουιτς σύμφωνα με τις οδηγίες και τοποθετήστε τα στην κάτω πλάκα μαγειρέματος. Τοποθετείτε πάντα τα σάντουιτς προς το πίσω μέρος της κάτω πλάκας μαγειρέματος.
- Κλείστε την επάνω πλάκα μαγειρέματος που έχει μια αιωρούμενη άρθρωση που έχει σχεδιαστεί για να πιέζει ομοιόμορφα το σάντουιτς. Το πάνω μέρος πρέπει να χαμηλώσει πλήρως για να μαγειρέψετε σάντουιτς.
- Μαγειρέψτε για περίπου 3 έως 6 λεπτά ή μέχρι να ροδίσει, προσαρμόζοντας το χρόνο ανάλογα με το δικό σας γούστο.
- Όταν το σάντουιτς ψηθεί, χρησιμοποιήστε τη λαβή για να ανοίξετε το καπάκι. Αφαιρέστε το σάντουιτς με τη βοήθεια μιας πλαστικής σπάτουλας. Μην χρησιμοποιείτε ποτέ μεταλλικές λαβίδες ή μαχαίρι γιατί μπορεί να προκαλέσουν ζημιά στην αντικολλητική επίστρωση των πιάτων μαγειρέματος.
- Χρησιμοποιήστε τη Grill Toaster ως Press Grill για να ψήσετε σάντουιτς, ψωμιά και quesadillas.
- Η τοστιέρα Grill σχεδιάστηκε με μοναδική λαβή και μεντεσέ που επιτρέπει στο κάλυμμα να προσαρμόζεται στο πάχος του φαγητού. Μπορείτε εύκολα να ψήσετε οτιδήποτε, από μια πατάτα σε λεπτές φέτες μέχρι μια χοντρή μπριζόλα κόντρα φιλέτο με ομοιόμορφα αποτελέσματα.
- Όταν μαγειρεύετε περισσότερα από ένα φαγητά στη σχάρα επαφής, είναι σημαντικό το πάχος των τροφίμων να είναι σταθερό, ώστε το κάλυμμα να κλείνει ομοιόμορφα στο φαγητό.

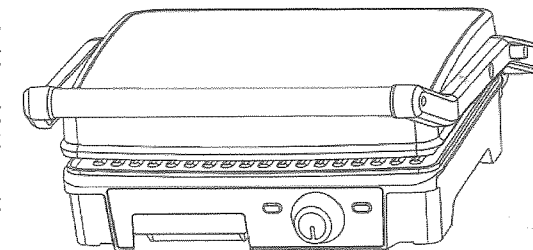

Χρήση ως Ανοιχτή Σχάρα

- Τοποθετήστε τη Grill Toaster σε μια καθαρή επίπεδη επιφάνεια όπου σκοπεύετε να μαγειρέψετε. Η τοστιέρα Grill μπορεί να τοποθετηθεί σε επίπεδη θέση.
- Η επάνω πλάκα/κάλυμμα είναι στο ίδιο επίπεδο με την κάτω πλάκα/βάση. Η επάνω και η κάτω πλάκα ευθυγραμμίζονται για να δημιουργήσουν μια μεγάλη επιφάνεια μαγειρέματος. Η Grill Toaster σε αυτή τη θέση, εντοπίστε το μοχλό απελευθέρωσης μεντεσέ στο δεξί μπράτσο.
- Με το αριστερό σας χέρι στη λαβή, χρησιμοποιήστε το δεξί σας χέρι για να σύρετε το μοχλό προς το μέρος σας. Σπρώξτε τη λαβή προς τα πίσω μέχρι να ακουμπήσει το κάλυμμα στον πάγκο. Η μονάδα θα παραμείνει σε αυτή τη θέση μέχρι να σηκώσετε τη λαβή και το κάλυμμα για να την επαναφέρετε στην κλειστή θέση.
- Χρησιμοποιήστε τη Grill Toaster ως ανοιχτή σχάρα για να μαγειρέψετε μπιφτέκια, μπριζόλες, πουλερικά (δεν συνιστούμε το μαγείρεμα κοτόπουλου με κόκαλα, καθώς δεν ψήνεται ομοιόμορφα σε ανοιχτή σχάρα), ψάρια και λαχανικά.
- Το μαγείρεμα σε ανοιχτή σχάρα είναι η πιο ευέλικτη μέθοδος χρήσης της τοστιέρας γκριλ. Στην ανοιχτή θέση, έχετε διπλάσια επιφάνεια για γκριλ.
- Έχετε τη δυνατότητα να μαγειρεύετε διαφορετικούς τύπους φαγητών σε χωρίσματα χωρίς να συνδυάζετε τις γεύσεις τους ή να μαγειρεύετε μεγάλες ποσότητες του ίδιου τύπου φαγητού. Η ανοιχτή θέση φιλοξενεί επίσης διαφορετικά κομμάτια κρέατος με ποικίλο πάχος, επιτρέποντάς σας να μαγειρεύετε κάθε κομμάτι σύμφωνα με τις προτιμήσεις σας.

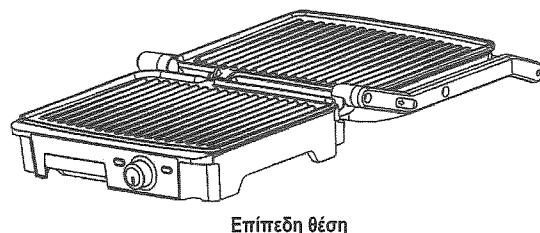
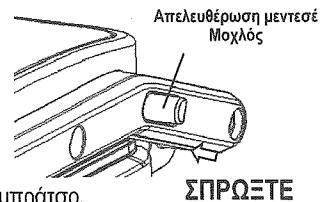

ΚΑΘΑΡΙΣΜΟΣ ΚΑΙ ΦΡΟΝΤΙΔΑ

- Πάντα να αποσυνδέετε τη τοστιέρα Grill και να την αφήνετε να κρυώσει πριν την καθαρίσετε. Η μονάδα καθαρίζεται ευκολότερα όταν είναι ελαφρώς ζεστή. Δεν χρειάζεται να αποσυναρμολογήσετε τη Grill Toaster για καθαρισμό. Ποτέ μην βυθίζετε τη Grill Toaster σε νερό ή μην τη βάζετε στο πλυντήριο πιάτων.
- Οι πλάκες μαγειρέματος μπορούν να καθαριστούν στο νερό ή στο πλυντήριο πιάτων.
- Σκουπίστε τις πλάκες μαγειρέματος με ένα μαλακό για να αφαιρέσετε τα υπολείμματα φαγητού. Για ψημένα υπολείμματα φαγητού, στύψτε λίγο ζεστό νερό αναμειγμένο με απορρυπαντικό πάνω από τα υπολείμματα φαγητού και στη συνέχεια καθαρίστε με ένα μη λειαντικό πλαστικό καθαριστικό ή τοποθετήστε βρεγμένο χαρτί κουζίνας πάνω από τη σχάρα για να υγράνετε τα υπολείμματα φαγητού.
- Μην χρησιμοποιείτε τίποτα λειαντικό που μπορεί να χαράξει ή να καταστρέψει την αντικολλητική επίστρωση.
- Μην χρησιμοποιείτε μεταλλικά σκεύη για να αφαιρέσετε τα φαγητά σας, μπορεί να καταστρέψουν την αντικολλητική επιφάνεια.
- Σκουπίστε το εξωτερικό της τοστιέρας μόνο με ένα υγρό πανί. Μην καθαρίζετε εξωτερικά με λειαντικό επίθεμα καθαρισμού ή σύρμα καθαρισμού, γιατί αυτό θα καταστρέψει το φινιρίσμα. Μην βυθίζετε σε νερό ή οποιοδήποτε άλλο υγρό.
- Μην την τοποθετείτε στο πλυντήριο πιάτων.
- Αφαιρέστε και αδειάστε το δίσκο σταγόνων μετά από κάθε χρήση και πλύνετε το δίσκο με ζεστό σαπουνόνερο. Αποφύγετε τη χρήση μαξιλαιών καθαρισμού ή σκληρών απορρυπαντικών καθώς μπορεί να καταστρέψουν την επιφάνεια. Ξεπλύνετε και στεγνώστε καλά με ένα καθαρό, μαλακό πανί και αντικαταστήστε το.

ΑΠΟΘΗΚΕΥΣΗ

- Αποσυνδέετε πάντα τη τοστιέρα Grill πριν την αποθήκευση.
- Να βεβαιώνετε πάντα ότι η τοστιέρα Grill είναι δροσερή και στεγνή.
- Το καλώδιο τροφοδοσίας μπορεί να τυλιχτεί γύρω από το κάτω μέρος της βάσης για αποθήκευση.

ΠΑΡΑΚΑΛΩ ΣΥΜΠΛΗΡΩΣΤΕ ΤΑ ΣΤΟΙΧΕΙΑ ΣΑΣ ΓΙΑ ΜΕΛΛΟΝΤΙΚΗ ΧΡΗΣΗ

ΚΑΡΤΑ ΕΓΓΥΗΣΗΣ	
ΣΤΟΙΧΕΙΑ ΠΕΛΑΤΗ	
ΟΝΟΜΑΤΕΠΩΝΥΜΟ ΑΓΟΡΑΣΤΗ	
ΔΙΕΥΘΥΝΣΗ	
ΤΗΛΕΦΩΝΟ	
ΣΤΟΙΧΕΙΑ ΚΑΤΑΣΤΗΜΑΤΟΣ ΑΓΟΡΑΣ	
ΚΑΤΑΣΤΗΜΑ ΑΓΟΡΑΣ	
ΑΡΙΘΜΟΣ ΑΠΟΔΕΙΞΗΣ	
ΗΜΕΡΟΜΗΝΙΑ ΑΓΟΡΑΣ	
ΣΤΟΙΧΕΙΑ ΣΥΣΚΕΥΗΣ	
ΕΙΔΟΣ ΣΥΣΚΕΥΗΣ	
ΜΟΝΤΕΛΟ	
ΑΡ.ΚΑΤ.(SERIAL NO.)	